

新型

化粧マンホールふた [鑄鉄目地]

ゴム製取っ手カバー 取扱説明書

この度はダイドレ製品をご使用頂きまして誠に有難うございます。

本説明書の内容をよくお読み頂き正しくご使用下さい。

ゴム製取っ手カバーは2011年3月に仕様変更をしました。その為、新旧のものが混在することが御座います(下図参照)。

本取扱説明書は、「新型」用となります。旧型については、「旧型」用の取扱説明書をご参照下さい。

ゴム製取っ手カバー適用品種	
種類	品番
化粧マンホールふた [鑄鉄目地]	OMIS-D / OMIS-1 OMIS-2 / OMIS-DH <上記品番 全サイズ>

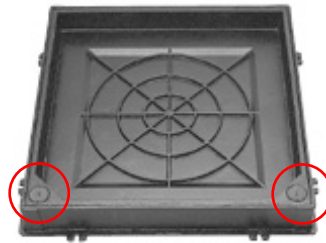

取っ手カバー取付位置

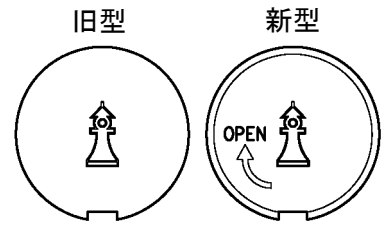

新旧の取っ手カバー

取っ手カバーの外し方

次の手順にて外して下さい。

【注意】

説明図は右側の取っ手となります。
左側の取っ手も同様の扱いとなります。

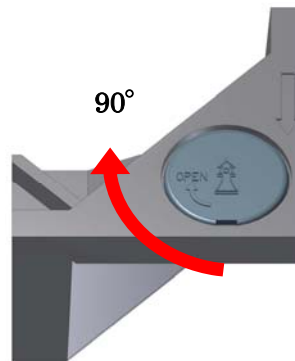

1. 取っ手カバーの端を持って OPEN 矢印方向に 90 度回して下さい。

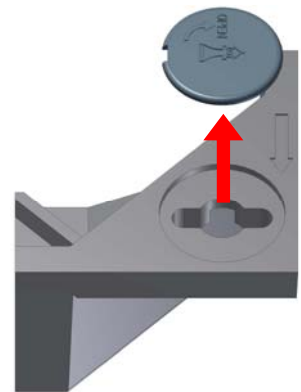

2. 取っ手カバーを垂直に引き上げて下さい。

取っ手カバーのはめ方

次の手順にて装着を行って下さい。

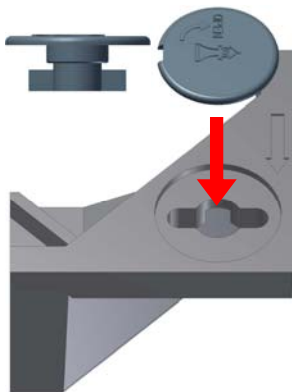

1. 取っ手カバーを図のように蓋の工具穴にはめて下さい。

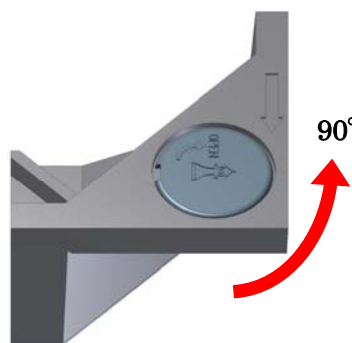

2. 取っ手カバーの端を持って OPEN 矢印方向とは反対方向に 90 度回して下さい。

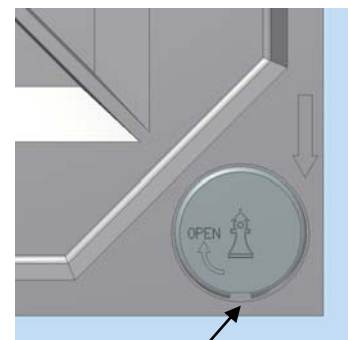

3. 上図のように切り欠きが手前にある状態が正しい位置です。



旧型

(2011年3月以前製造分)

化粧マンホールふた [鑄鉄目地]**ゴム製取っ手カバー 取扱説明書**

この度はダイドレ製品をご使用頂きまして誠に有難うございます。

本説明書の内容をよくお読み頂き正しくご使用下さい。

ゴム製取っ手カバーは2011年3月に仕様変更をしました。その為、新旧のものが混在することが御座います(下図参照)。

本取扱説明書は、「旧型」用となります。新型については、「新型」用の取扱説明書をご参照下さい。

ゴム製取っ手カバー適用品種	
種類	品番
化粧マンホールふた [鑄鉄目地]	OMIS-D / OMIS-1 OMIS-2 / OMIS-DH 〈上記品番 全サイズ〉

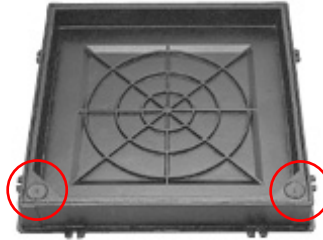

取っ手カバー取付位置

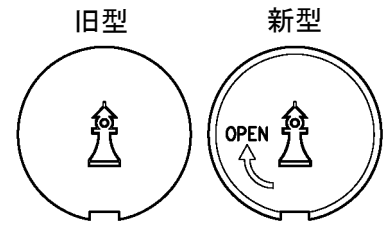

新旧の取っ手カバー

取っ手カバーの外し方

次の手順にて外して下さい。

【注意】

説明図は右側の取っ手となります。
左側の取っ手も同様の扱いとなります。



1. 取っ手カバーの切り欠き部にマイナスドライバー等を差込み、取っ手カバーを浮かして下さい。

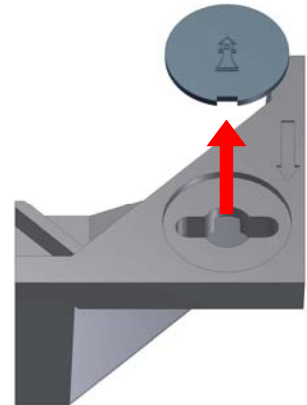

2. 取っ手カバーの端を持って、引き上げて下さい。

取っ手カバーのはめ方

次の手順にて装着を行って下さい。

【注意】

説明図は右側の取っ手となります。
左側の取っ手も同様の扱いとなります。

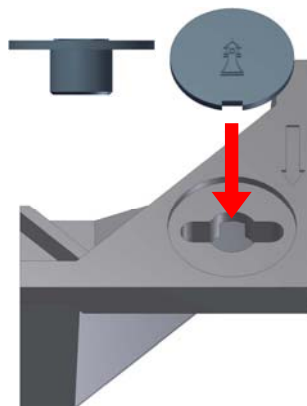

1. 取っ手カバーを図のように蓋の工具穴にはめて下さい。



2. 取っ手カバーをしっかり押え、蓋表面から飛び出ない様にして下さい。



OMIS マンホール蓋の開閉方法

- 1, 付属の取っ手カバーを外し、開閉工具 No.8 (別売) を取っ手穴に差し込みます。
(開閉工具は90°回転させるとロックされます。)
- 2, 蓋を持ち上げ、蓋に示してある の方向に引くと簡単にスライドします。
(スライド部が、枠に引っ掛かった状態で全開状態となります。)

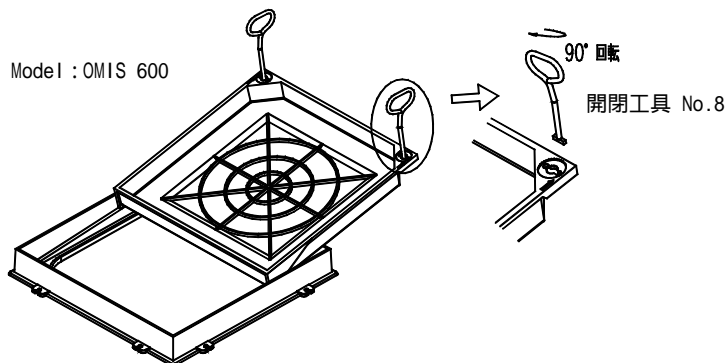

呼び750・900は、2枚蓋仕様になります。

蓋を全開にするには以下の手順で作業を行ってください。

- 3, 2枚の蓋を外した後、枠についている防臭用パッキン(2本)を外し、センターバーに取り付けている落下防止金具(別売)を取り外します。
(呼び600以下に、センターバー及び落下防止金具は取り付け出来ません)
- 4, 最後にセンターバーを外します。
- 5, 開閉後は付属の取っ手カバーを必ず取り付けて下さい。

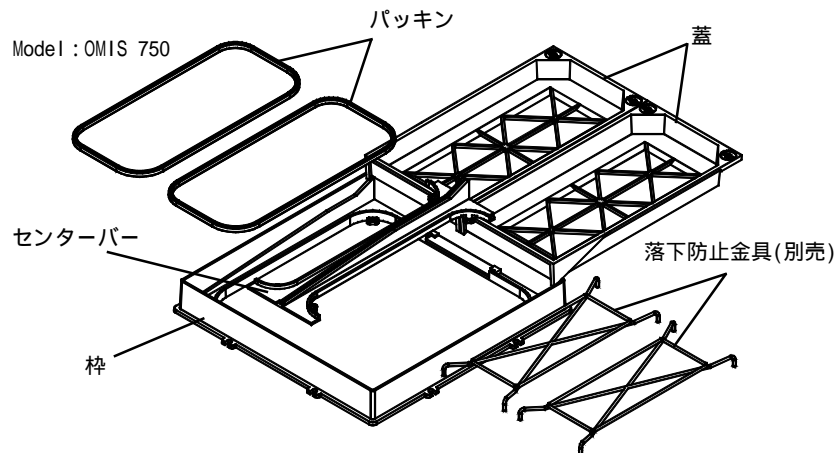

施工上の注意

- 1, マンホールの開閉方向は決まっております。
開閉方向に障害物がないか確認し、受け枠の設置には十分
ご注意下さい。
尚、枠には開閉スライド方向を示すシールを貼っております
ので確認して下さい。
(スライド方向の逆側から蓋を納める事は出来ません)



- 2, スライド方向側には建物等の障害物との間隔を1～1.5m以上離して設置して下さい。
(下表は、蓋全開時の間隔の参考値です)
- 3, マンホールは重量がありますので、慎重にお取り扱い下さい。
- 4, 開閉後は取っ手穴からゴミ等が入りますので、付属の取っ手カバーを必ず取り付けて下さい。

スライド状態(イメージ図)

Model : OMIS 750

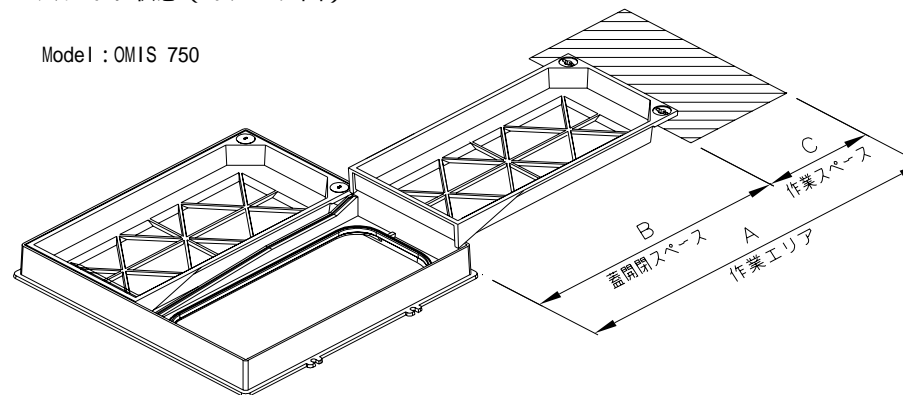

寸法表 単位:mm

呼び	A	B	C
300	1050	400	650
350	1100	450	
450	1200	550	
500	1250	600	
600	1350	700	
750	1500	850	
900	1650	1000	