

MODEL : OMIS-2 450

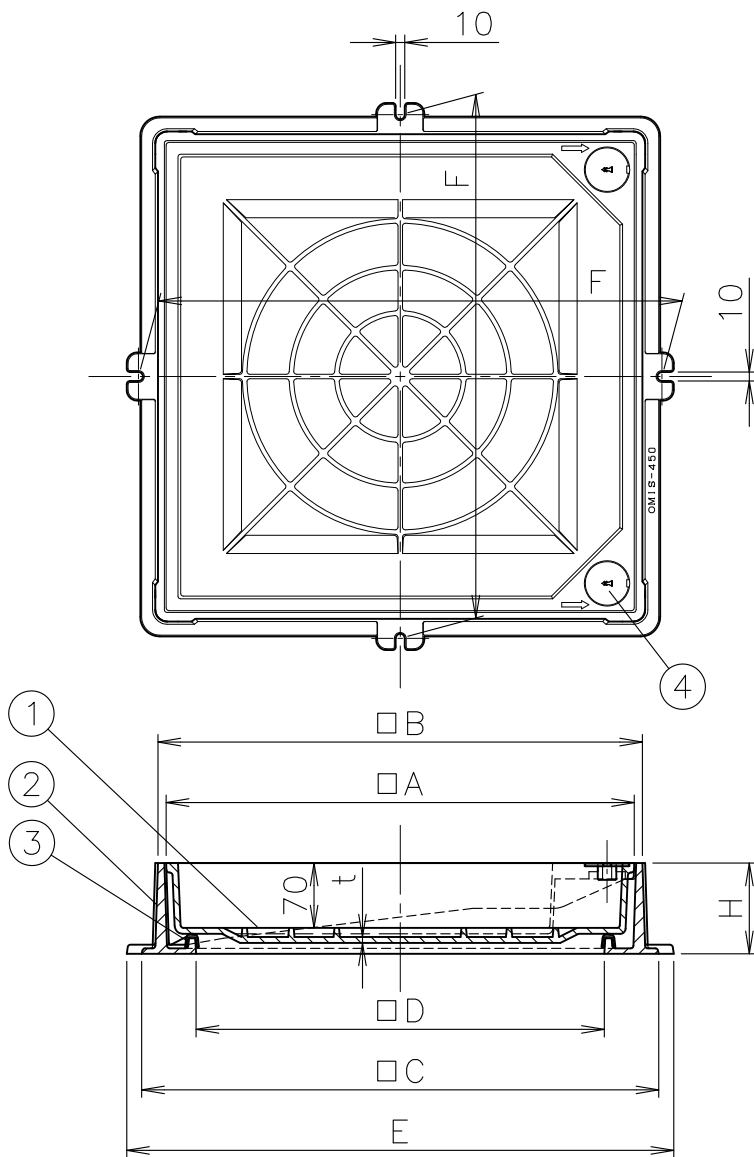

ステンレス製
ロック式取っ手カバー（別売）

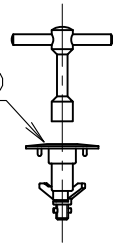

蓋の開け方…矢印の方向に蓋を
引き上げて行きます。

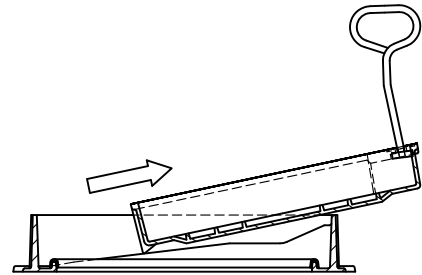

寸法表

単位:mm

品番 符号	呼び	D	A	B	C	E	F	H	t	インターロッキングブロック充填用	
										破壊荷重 kN	安全荷重 kN
OMIS-2	300	300	366	384	420	453	427	100	6	20 {2,041kgf}	5 {511kgf}
	350	350	416	434	470	503	477	100	6		
	450	450	516	534	570	603	577	100	6.5		

- 蓋の開閉には専用工具No.8（別売）をご使用下さい。
- スライド開閉式です。
- 高さ60mmのブロックまでの充填ができます。（充填深さ：70mm）
- 簡易密閉形です。
- 銘板（「汚水」、「雨水」他）（別売）もご用意しております。

破壊試験加重体φ150

5						10					
4	取手カバー	CR				9					
3	パッキン	CR				8					
2	枠	FC200		防錆塗装		7					
1	蓋	FC200		防錆塗装		6					
部番	部品名	材質	備考	部番	部品名	材質	備考				
品番	300~450 OMIS-2	名称	軽耐型 インターロッキングブロック用 化粧マンホールふた（鉄目地）	承認	lzumi	製図	Takeuchi				
図番	HNAM0411-01	作成 / 更新	2001. 4.13 / 2015. 8.25								



株式会社
ダイドレ